

**CPCD/CP(Q)YD
40/45/50/55
QC7G3/M4G3/KUG3/KU2G3**

СТАНДАРТНАЯ КОМПЛЕКТАЦИЯ	ОПЦИИ	
Рукоятка заднего хода (со звуковым сигналом)	Предупреждающий световой сигнал	Динамик для звукового сигнала заднего хода
Защитная муфта для цилиндра управления поворотом	Кабина	Фильтр грубой очистки
Светодиодные фары	Двухсекционная и трехсекционная мачты со свободным ходом	Аварийная сигнализация о превышении скорости
Папка	Спаренные передние колеса, пневматические шины	Автоматическая система взвешивания, аварийная сигнализация о перегрузке
Полузакрытое сиденье HEAN	Система синхронного рулевого управления	Камера заднего вида
Центральное широкоугольное зеркало заднего вида	Боковые зеркала заднего вида с обеих сторон	Подключение погрузчика к интеллектуальной системе HELI
Выхлопная труба в центральной части	Двойной шкив для троса	
Рулевое колесо с ручкой	Выхлопная труба в верхней части	
Защитная сетка на противовесе	Двойной воздушный фильтр	
Регулируемое рулевое колесо	Задняя фара	
Стояночный тормоз с храповым механизмом	Защитная муфта для цилиндра наклона вил	
Литой управляемый мост с гибким соединением	Вентилятор	
Штампованная защитная решетка оператора	Кондиционер	
Электрогидравлический контроллер заднего хода	Обогреватель	
Воздушный фильтр с предохранительным фильтрующим элементом	Система обнаружения оператора (OPS)	
Приборная панель с ЖК-дисплеем	Огнетушитель	

*Данные изделия могут быть усовершенствованы и изменены без предварительного уведомления.



ТИРАЖ-09/2022

**Вилочный погрузчик серия G3
с двигателем внутреннего сгорания
грузоподъемностью 4 - 5,5 т**

ГРУППА КОМПАНИЙ
FORKLIFT
8 (800) 550-22-75
(Звонок по России бесплатный)
helisib.ru

Новосибирск, ул. Станционная, 17/1
(383) 291-22-75, sale@helisib.ru

Барнаул, проспект Калинина, 28Е
(3852) 600-673, barnaul@helisib.ru

Томск, переулок Никольский, 1
(3822) 977-600, tomsk@helisib.ru



ЭСТЕТИЧНОСТЬ/ФУНКЦИОНАЛЬНОСТЬ

Идеальное сочетание



ПОГРУЗЧИК НОВОГО ПОКОЛЕНИЯ

Интеллектуальная система/безопасность/высокая
 производительность/эффективность/энергосбережение и экологичность

УДОБСТВО ЭКСПЛУАТАЦИИ

Современный дизайн, улучшенный внешний вид, оптимизированная конструкция и продуманная до мелочей комплектация высшего класса обеспечивают высокую производительность и удобство эксплуатации.



Интеллектуальная гидравлическая коробка передач с карданным соединением успешно используется на рынке на протяжении 30 лет. Ее основными преимуществами являются устойчивость, надежность, низкий уровень вибраций, удобство и простота эксплуатации.



Переключатели направления хода, комбинированных фонарей и фар на рулевой колонке в стандартной комплектации повышают удобство эксплуатации.

• Благодаря профессиональным расчетам высококачественная система амортизации обеспечивает отличное гашение вибраций (до 68%). Используются демпфирующие подкладки Hutchinson, основные преимущества: более надежное демпфирование и увеличенный срок службы и комфортная работа оператора.



Скрытое расположение цилиндра наклона вил позволяет увеличить свободное пространство для ног.



Мачта с широким обзором позволяет свести к минимуму слепые зоны во время работы, а также обеспечивает удобство и безопасность работы оператора.



Приборная панель с цветным ЖК-дисплеем и с технологией CAN-bus позволяет контролировать состояние погрузчика, просматривать информацию о двигателе погрузчика в режиме реального времени, а также получать различные уведомления по обслуживанию.



Наличие демпферов на мачте в стандартной комплектации обеспечивает плавность опускания груза на поверхность.



- Рукоятка стояночного тормоза с храповым механизмом экономит трудозатраты оператора.
- Увеличенная вспомогательная ручка с противоскользящей поверхностью делает хват более удобным. Клаксон заднего хода, расположенный на ручке, делает движение погрузчика задним ходом более безопасным для окружающих.

ЭНЕРГОСБЕРЕЖЕНИЕ И ЭКОЛОГИЧНОСТЬ

- В стандартную комплектацию входит система обнаружения груза, которая передает приоритет рулевому управлению и снижает энергопотребление на 5 %.
- Комбинированная гидравлическая система с двумя насосами может обеспечивать подачу по требованию и снижать расход топлива для погрузчика.
- Светодиодные фары в стандартной комплектации делают погрузчик более энергосберегающим, экологичным, долговечным и надежным.

ПОВЫШЕННАЯ ЭФФЕКТИВНОСТЬ

- Увеличенные размеры воздухоприемной решетки делают поток воздуха более равномерным, а использование мощности двигателя – более эффективным.
- Благодаря компактному размеру противовеса корпус имеет более низкий центр тяжести и более высокие значения поперечной устойчивости и допустимой нагрузки на высоте.



Прочная сварная защитная решетка оператора позволяет повысить уровень безопасности во время работы.

CP/CD/CP(Q)YD
40/45/50/55
QC7G3/M4G3/KUG3/KU2G3

БЕЗОПАСНОСТЬ И НАДЕЖНОСТЬ

- Стандартная тормозная система с гидроусилителем обладает повышенной устойчивостью к внешним воздействиям (например, к пыли), а также имеет стабильные и надежные тормозные характеристики.
- Электрогидравлическая система заднего хода и система управления являются устойчивыми и надежными. Компоновка трубопровода обеспечивает эффективное снижение частоты отказов электрических компонентов.
- Безопасные и надежные водонепроницаемые электрические разъемные соединения.
- Увеличенный диаметр труб гидравлической системы сокращает потери давления и увеличивает срок службы гидравлических компонентов.
- Увеличенный алюминиевый радиатор эффективно поддерживает рабочий диапазон температуры и способствует повышению надежности всех систем погрузчика.
- Стандартный 8-дюймовый воздушный фильтр с предохранительным фильтрующим элементом оснащен устройством предупреждения о засорении, напоминающим о необходимости своевременного технического обслуживания воздушного фильтра, защиты двигателя и повышения надежности двигателя.



- Благодаря литому управляемому мосту и стандартной защитной муфте прочность корпуса увеличена на 30 %.
- Высокопрочная сварная защитная решетка оператора позволяет повысить уровень безопасности во время работы.
- Компактный размер противовеса позволяет улучшить поле обзора сзади и обеспечить безопасность работы.
- В стандартной комплектации задние колеса имеют 14-слойные шины Zhengxin, обладающие длительным сроком службы.
- Металлическая ступень является надежной и долговечной, а также имеет противоскользящее покрытие.
- Оптимизированная тормозная система эффективно предотвращает блокировку после дождя, делает торможение более плавным, увеличивает срок службы тормоза и предотвращает резкое торможение, а также обладает высокой надежностью и долговечностью.

ПРОСТОЕ ТЕХНИЧЕСКОЕ ОБСЛУЖИВАНИЕ

- Угол открытия капота 80°, простой механизм открытия и дополнительный замок значительно облегчают проведение ремонта и технического обслуживания.
- Модульная конструкция электрической системы снижает расходы на техническое обслуживание.

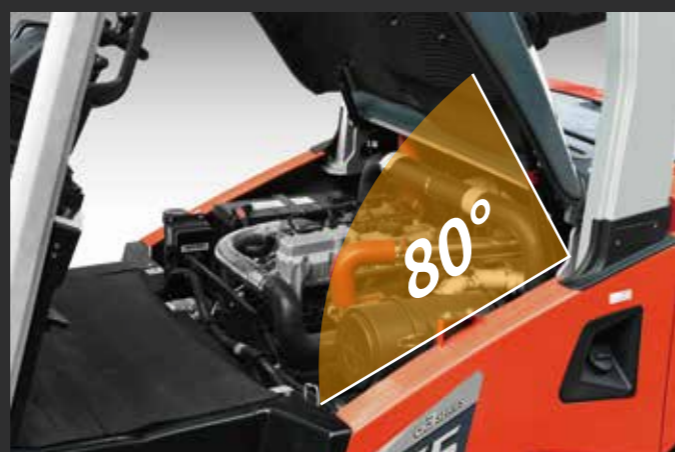

Интеллектуальная система HELI управления погрузчиком (опция)

Система позиционирования погрузчика
Дистанционная диагностика
Дистанционный мониторинг
Контроль ТО
Статистические отчеты

Управление погрузчиком
Система идентификации (опция)
Контроль веса (опция)
Контроль неисправностей (опция)



Управление передвижением погрузчика

Управление погрузчиком



Отчеты



КРИВАЯ НАГРУЗКИ

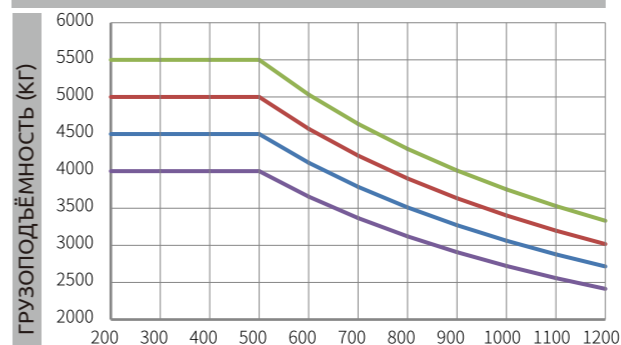

ЦЕНТР НАГРУЗКИ (ММ)

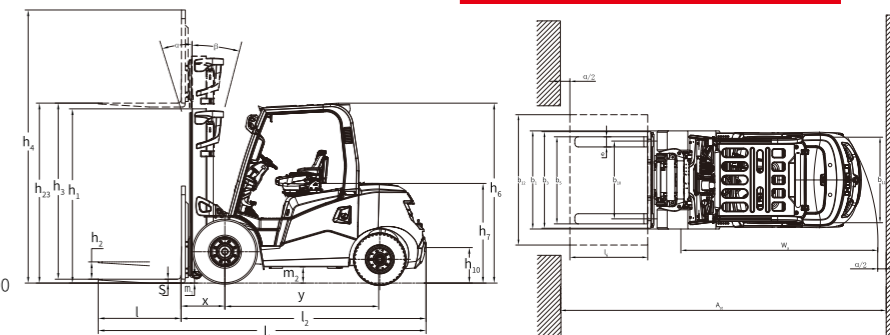

ПРИМЕЧАНИЕ: Вертикальная ось соответствует грузоподъемности, а горизонтальная ось соответствует центру нагрузки, измеряемому от передней стороны вил до центра тяжести стандартного груза. Стандартным грузом считается куб со стороной 1200 мм. Грузоподъемность уменьшится в случае наклона мачты вперед, использования нестандартных вилок или негабаритного груза. С помощью этой диаграммы нагрузки можно определить грузоподъемность стандартной мачты для различных значений центра нагрузки.

Модель двигателя и основные технические характеристики (опции)

Модель двигателя	Модель	Номинальная мощность/скорость (кВт/об/мин)	Макс. мощность/скорость (Н·м/об/мин)	Рабочий объем двигателя (л)	Количество цилиндров/диаметр и ход поршня	Экологический класс
QUANCHAI 4С6-88С31 BOSCH HPCR	CPCD40-55-QC7G3	65/2200	350/1800	3,47	4-98x115	Китай, III
Mitsubishi s4s	CPCD40-55-M4G3	52/2300	248/1700	4,996	6-94x120	Китай, III/Европа IIIA

Двухсекционная мачта широкого обзора

Модель мачты	Макс. высота подъема вил (мм)	Грузоподъемность (кг) (центр груза: 500 мм)				Общая высота мачты (мм) (вилы опущены)		Высота свободного подъема (мм) (с грузозащитной решеткой)		Снаряженная масса (кг)				Угол наклона мачты α/β (°)
		4 т	4,5 т	5 т	5,5 т	4-5,5 т	4-5,5 т	4 т	4,5 т	5 т	5,5 т			
M250	2500	4000	4500	5000	5500	2000	150	6200	6460	6870	7230	6°/12°		
M300	3000	4000	4500	5000	5500	2250	150	6250	6510	6920	7280	6°/12°		
M330	3300	4000	4500	5000	5500	2400	150	6280	6540	6950	7310	6°/12°		
M350	3500	4000	4500	5000	5500	2500	150	6300	6560	6970	7330	6°/12°		
M370	3700	4000	4500	5000	5500	2600	150	6315	6575	6985	7345	6°/12°		
M400	4000	4000	4500	5000	5500	2800	150	6390	6650	7060	7420	6°/12°		
M425	4250	4000	4500	5000	5500	2925	150	6415	6675	7085	7445	6°/6°		
M450	4500	*4000	*4500	*5000	*5500	3050	150	6435	6695	7105	7465	6°/6°		
M475	4750	*3700	*4200	*4500	*5000	3175	150	6460	6720	7130	7490	6°/6°		
M500	5000	3200	4000	4250	4500	3300	150	6485	6745	7155	7515	6°/6°		
M550	5500	*3400	*4000	*4200	*4500	3600	150	6575	6835	7245	7605	6°/6°		
M600	6000	*3200	*3600	*3800	*4000	3850	150	6625	6885	7295	7655	6°/6°		

Двухсекционная мачта широкого обзора и со свободным ходом

Модель мачты	Макс. высота подъема вил (мм)	Грузоподъемность (кг) (центр груза: 500 мм)				Общая высота мачты (мм) (вилы опущены)		Высота свободного хода при подъеме (мм) (с грузозащитной решеткой)		Снаряженная масса (кг)				Угол наклона мачты α/β (°)
		4 т	4,5 т	5 т	5,5 т	4-5 т	5,5 т	4 т	4,5 т	5 т	5,5 т			
ZM250	2500	4000	4500	5000	5500	2000	785	640	6155	6415	6825	7290	6°/12°	
ZM300	3000	4000	4500	5000	5500	2250	1035	890	6215	6475	6885	7350	6°/12°	
ZM330	3300	4000	4500	5000	5500	2400	1185	1040	6255	6515	6925	7390	6°/12°	
ZM350	3500	4000	4500	5000	5500	2500	1285	1140	6275	6535	6945	7415	6°/12°	
ZM370	3700	4000	4500	5000	5500	2600	1385	1240	6300	6560	6970	7440	6°/12°	
ZM400	4000	4000	4500	5000	5500	2800	1585	1440	6390	6650	7060	7535	6°/12°	
ZM425	4250	4000	4500	5000	5500	2925	1710	1565	6430	6690	7100	7570	6°/6°	
ZM450	4500	3800	4300	4700	5200	3050	1835	1690	6470	6730	7140	7615	6°/6°	
ZM475	4750	*4000	*4500	*5000	*5500	3175	1960	1815	6510	6770	7180	7655	6°/6°	
ZM500	5000	3500	4000	4250	4500	3300	2085	1940	6550	6810	7220	7695	6°/6°	
ZM550	5500	3200	3600	4000	4200	3600	2385	2240	6660	6920	7330	7810	6°/6°	
ZM600	6000	*3200	*3600	*3800	*4000	3850	2635	2490	6715	6975	7385	7865	6°/6°	

Примечание: свободный ход при подъеме для погрузчиков с грузоподъемностью 4-5 т (без грузозащитной решетки): +340 мм; свободный ход при подъеме для погрузчиков с грузоподъемностью 5,5 т (без грузозащитной решетки): +425 мм.

Трехсекционная мачта широкого обзора и со свободным ходом

Модель мачты	Макс. высота подъема вил (мм)	Грузоподъемность (кг) (центр груза: 500 мм)				Общая высота мачты (мм) (вилы опущены)		Высота свободного хода при подъеме (мм) (с грузозащитной решеткой)		Снаряженная масса (кг)				Угол наклона мачты α/β (°)
		4 т	4,5 т	5 т	5,5 т	4-5 т	5,5 т	4 т	4,5 т	5 т	5,5 т			
ZSM360	3600	3800	4350	4800	5300	1940	1990	730	630	6365	6625	7035	7520	6°/6°
ZSM400	4000	3800	4350	4800	5300	2080	2130	870	770	6415	6675	7085	7590	6°/6°
ZSM435	4350	3800	4350	4800	5300	2190	2240	980	880	6455	6715	7125	7620	6°/6°
ZSM450	4500	3800	4350	4800	5300	2240	2290	1030	930	6475	6735	7145	7640	6°/6°
ZSM470	4700	3500	4000	4500	5000	2305	2355	1095	995	6495	6755	7165	7665	6°/6°
ZSM500	5000	3350	3800	4200	4500	2440	2490	1230	1130	6545	6805	7215	7720	6°/6°
ZSM540	5400	3250	3400	3800	4200	2590	2640	1380	1280	6655	6915	7325	7835	6°/6°
ZSM600	6000	*3200	*3400	*3800	*4000	2790	2840	1580	1480	6730	6990	7400	7910	6°/6°
ZSM650	6500	*2500	*2800	*3200	*3500	2990	3040	1780	1680	6800	7060	7470	7985	6°/6°
ZSM700	7000	*1800	*2000	*2500	*2800	3165	3215	1955	1855	6865	7125	7535	8060	6°/6°

Примечание: свободный ход при подъеме для погрузчиков с грузоподъемностью 4-5 т (без грузозащитной решетки): +340 мм; свободный ход при подъеме для погрузчиков с грузоподъемностью 5,5 т (без грузозащитной решетки): +425 мм.

Данные о производителе и технические характеристики

Характеристики		HELI					
1.01	Производитель	HELI					
1.02	Модель	CPCD40-*	CPCD45-*	CPCD50-*	CPCD55-*		
1.03	Номер конфигурации	QC7G3/M4G3					
1.04	Номинальная грузоподъемность	Q	кг	4000	4500 (4000)	5000 (4500)	5500 (5000)
1.05	Расстояние до центра тяжести груза	c	мм	500 (600)			
1.06	Тип двигателя	Дизель					
1.07	Положение оператора	Сидя					
1.08	Передний свес	x	мм	560			
1.09	Колесная база	y	мм	2100			

Шины		Пневматические шины				
3.01	Тип шин	Пневматические шины				
3.02	Размер шин, спереди	8.25-15-14PR		300-15-18PR (двойные, 8.25-15-14PR)		
3.03	Размер шин, сзади	7.00-12-14PR		7.00-12-14PR		
3.04	Количество колес, спереди/сзади (х=ведомые колеса)	2X/2 (двойные, 4X/2)				
3.05	Ширина колеи (передние колёса)	b ₁₀	мм	1210		
3.06	Ширина колеи (задние колёса)	b ₁₁	мм	1190		

Размеры							
4.01	Угол наклона мачты (вперед/назад)	α/β	°	6/12			
4.02	Общая высота (по защитной решётке оператора)	h ₁	мм	2250			
4.03	Высота свободного хода при подъеме	h ₂	мм	150			
4.04	Высота подъема (стандартная)	h ₃	мм	3000			
4.05	Макс. высота в выдвинутом положении (с защитной решеткой)	h ₄	мм	4250	4405		
4.06	Высота защитного навеса	h ₆	мм	2350			
4.07	Высота сиденья относительно контрольной точки SIP (земли)	h ₇	мм	1080			
4.08	Высота тягово-сцепного устройства	h ₁₀	мм	430			
4.09	Общая длина (с вилами)	l ₁	мм	4255	4275 (4425)	4325 (4475)	4375 (4525)
4.10	Общая длина (без вил)	l ₁	мм	3185	3205	3255	3305
4.11	Общая ширина	b ₁	мм	1510			
4.12	Размеры вил: толщина x ширина x длина	s/e/l	мм	50 x 150 x 1070	50 x 150 x 1070 (50 x 150 x 1220)	50 x 150 x 1070 (50 x 150 x 1220)	50x150x1070 (50x150x1220)
4.13	Классификация вил (согласно требованиям стандарта ISO2328)			III		IV	
4.14	Расстояние между вилами, макс./мин.	b _s	мм	1374/300			
4.15	Дорожный просвет (с грузом, до мачты)	m ₁	мм	140			
4.16	Дорожный просвет (до центра колесной базы)	m ₂	мм	230			
4.17	Ширина прохода для укладки под прямым углом (поддоны 1000 x1200 мм, расположенные поперек)	A _{ст}	мм	4610	4640	4690	4740
4.18	Ширина прохода для укладки под прямым углом (поддоны 800 x1200 мм, расположенные вдоль)	A _{ст}	мм	4810	4840	4890	4940
4.19	Мин. наружный радиус поворота	W _a	мм	2850	2880	2930	2970

Эксплуатационные данные							
5.01	Скорость движения (с грузом/без груза)		км/ч	25/26			
5.02	Скорость подъема (с грузом/без груза)		м/с	0,58/0,62			
5.03	Скорость опускания (с грузом/без груза)		м/с	0,45			
5.04	Макс. тяговое усилие (с грузом/без груза)		Н	41/25			
5.05	Макс. преодолеваемый уклон (с грузом/без груза)		%	33/28	30/28	33/28	30/28

Двигатель внутреннего сгорания		QUANCHAI4С6-88С31 BOSCH HPCR				
6.01	Производитель/модель двигателя	QUANCHAI4С6-88С31 BOSCH HPCR				
6.02	Номинальная мощность/скорость		кВт/об/мин	65/2200		
6.03	Макс. момент/скорость		Н·м/об/мин	350/1800		
6.04	Количество цилиндров/диаметр и ход поршня	4-98 мм x 115 мм/3,47 л				
6.05	Рабочий объем двигателя		л	3,47		
6.06	Экологический класс	Класс III (Китай)				
6.07	Переключение передач (передний/задний ход)	2/1, интеллектуальная система переключения передач				
6.08	Объем топливного бака		л	110		

Дополнительные данные						
7.01	Рабочий тормоз/стояночный тормоз	С гидросилителем/механический, с храповиком				
7.02	Рабочее давление для навесного оборудования		МПа	14		